

模拟量值显示

- 1.在屏上做对应的D区的数值显示
- 2.PLC下载线从一体机上拔下

自带pid功能不需要调节参数, 设置目标温度, 启动开关即可使用pid功能

M376为该路PID调节开关, MOV K100 D128
 M376置为0, 开启PID加热, K100为100度的意思,
 M376置为1, 关闭PID加热。 D128为该路PID温度设定地址。
 上电时M376默认置为0, 就是说默认开启该路PID加热
 如果需要关闭PID加热, 可以把M376置为1关闭该路PID加热
 其他四路同理

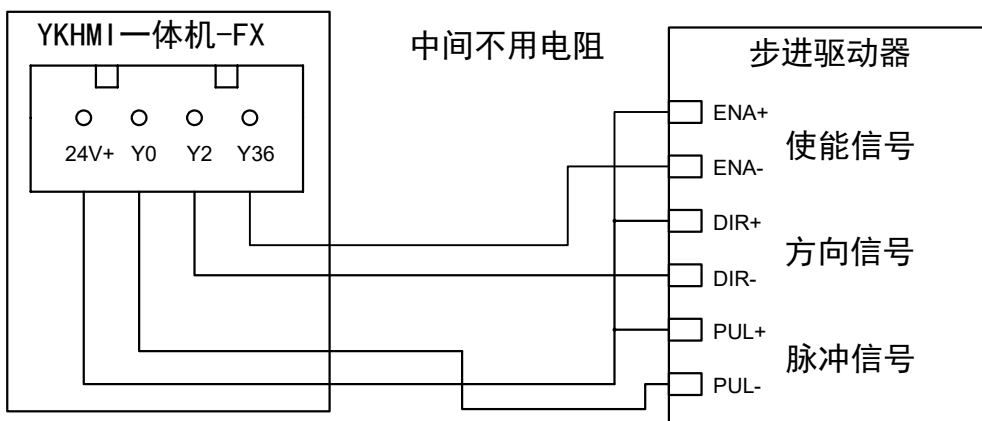
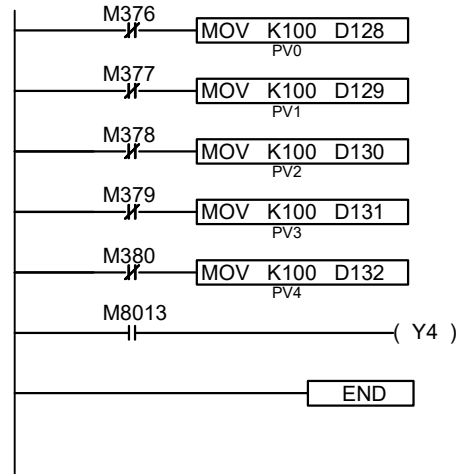
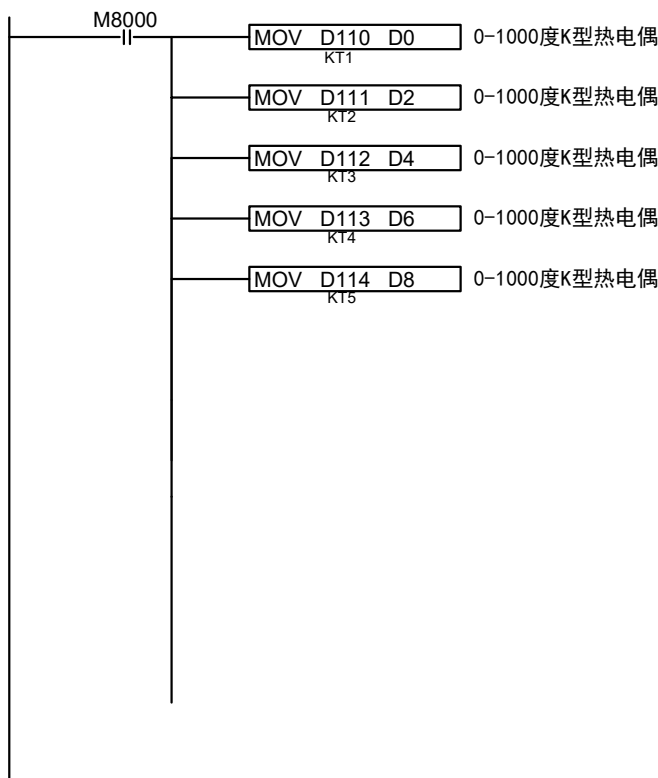

产品合格证

| | | | | |
|------|--|------|----|-----|
| 生产日期 | | 检验结论 | 合格 | 检验员 |
|------|--|------|----|-----|